

保修卡

姓名		电话	
单位或地址			
保修期限		购买日期	年 月 日

1、本产品整机维修一年,在正常使用状况下免费维修。
 2、保修期的起始日期以产品发票日期为准。
 3、维修时请出示发票。
 4、在保修期间,若有下列情况恕不免费维修。
 •由于没有按说明书上要求使用而造成故障的。
 •由于自行修理改装以致损坏的。
 •由于不可抗力因素所造成的故障或损坏的。
 •由于非正常使用(如长时间使用于环境恶劣的场所或车辆、船舶上搭载)所造成之故障或损坏的。
 •由于人为敲击、摔、撞、切、割等损坏的。
 5、超过保修期或不属于免费保修的产品,本公司的特约维修点仍竭诚为您服务。

维修记录

日期	维修内容	维修员	用户签名

广东绿岛风空气系统股份有限公司
 Guangdong Nedfon Air System Co.,Ltd
 生产基地: 广东省台山市台城南兴路15号
 电话:0750-5416666 传真:0750-5415555
 服务热线: 400-8832-333
<http://www.nedfon.com>



超薄除霾新风机 使用安装说明书

PURIFY
PM2.5

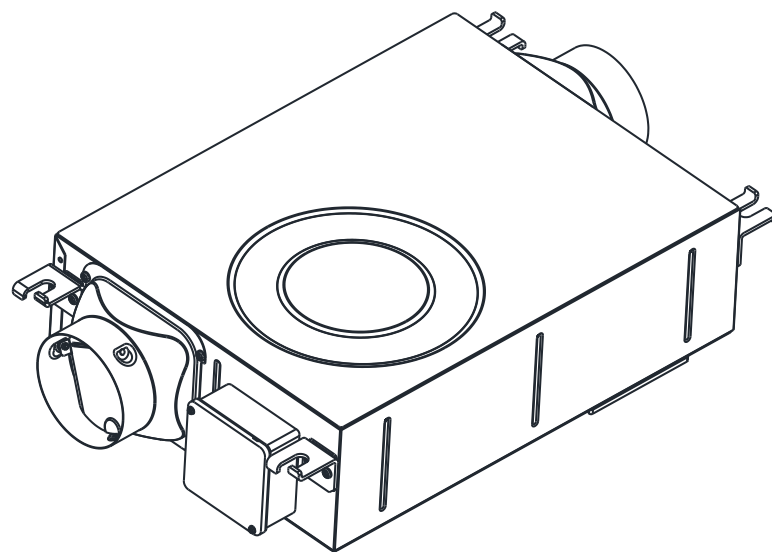

适用机型: DGT10-24H DGT10-24H-Y
 DGT15-34H DGT15-34H-Y
 DGT15-45H DGT15-45H-Y
 DGT15-55H DGT20-56H
 DGT20-56J DGT25-56H
 DGT25-66H DGT25-76H

感谢您选用绿岛风产品

执行标准: GB/T4706.1 GB/T4706.27
 GB4343.1 GB17625.1

一、产品概述

超薄除霾新风机是现在居住场所必备的通风设备，抗菌复合HEPA滤网，抗菌率达到99.9%，并能有效过滤空气中的灰尘粒子、纤维等杂质，有效地进行送风换气，令室内空气清新干净，适用于家庭、别墅、办公楼、会议室、商场、宾馆、酒楼或其它公共场所等。

超薄除霾新风机设计进出风是直出直入，不需弯曲，故安装方便、外型美观，其创新薄型设计占空间少，噪音极低，高静压，检修便利，整系列均可过滤PM2.5，风机具有强、弱档调节风量模式，客户可根据实际需要选择适合的风量。

二、安全注意事项

- 1.使用过程中，请按照图纸接线并将电器的电源插头完全插入电源插座中，并保持电源插头与插座接触良好；
- 2.当需要使用延长线电源插座时，请使用符合国家标准要求的延长线电源插座；
- 3.人员离开现场时，请将电源断开；
- 4.产品出现异常噪音、异常气味、异常高温或故障时，请立即停止使用，关闭开关，断开电源；
- 5.出现异常情况时，请立即切断电源；
- 6.不应从带插座的灯头上引接电源供给家用电器；
- 7.延长线电源插座所接电器的总额定电流值，不应超过原固定插座或线路的额定电流值；
- 8.本产品不应在易燃易爆物品附近或类似环境中使用；
- 9.使用者不应自行拆卸家用电器，不应变更内部接线、部件和保护装置；
- 10.从插座上拔下插头时，不对电源线施加拉力；
- 11.使用者不应以普通导体或超出规定电流容量的熔断体替换电器和电源的熔断体；
- 12.使用者不应自行改变低压断路器或剩余电流动作保护器的设定值；
- 13.清洁保养维护前应从插座上拔下插头或通过其他等效方式切断电源，并等待电器冷却至室温。
- 14.需要专业人员维护的电器应包含以下内容：器具清洁、保养等维护项目，应由专业人员执行。
- 15.器具不打算由存在肢体、感官或精神能力缺陷或缺乏使用经验和知识的人(包括儿童)使用,除非有负责他们安全的人对他们进行与器具使用有关的监督或指导；

- 16.应照看好儿童,确保他们不玩耍本器具；
- 17.本器具含有仅用于实现功能用途的接地连接；
- 18.如果电源软线损坏,必须用从制造商或其服务机构处获取的专用软线或专用组件来更换；
- 19.仅限室内使用；

三、部件名称及尺寸

1、主要部件名称

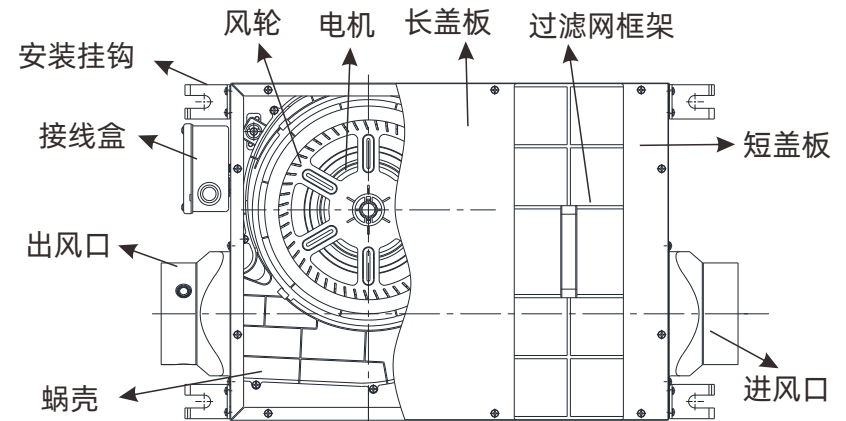

所属机型：DGT10-24H(-Y)/DGT15-34H(-Y)/DGT15-45H(-Y)

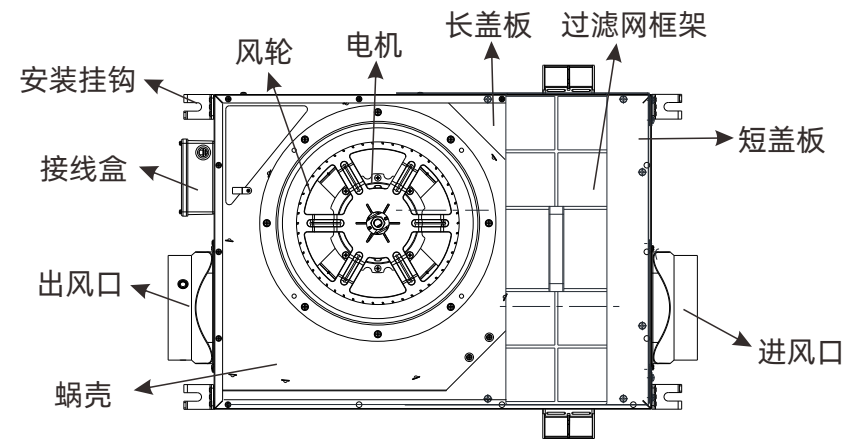

所属机型：DGT15-55H/DGT20-56H/DGT20-56J

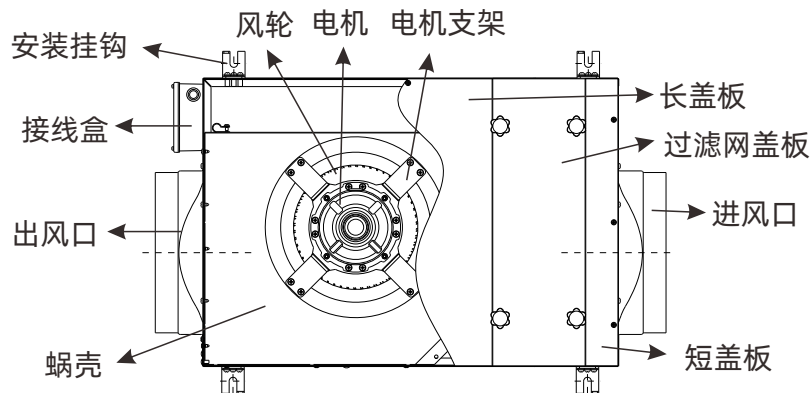

所属机型: DGT25-56H/DGT25-66H/DGT25-76H

2、主要尺寸

下图示所属机型: DGT10-24H(-Y)/DGT15-34H(-Y)/
DGT15-45H(-Y)/DGT15-55H/DGT20-56H/DGT20-56J

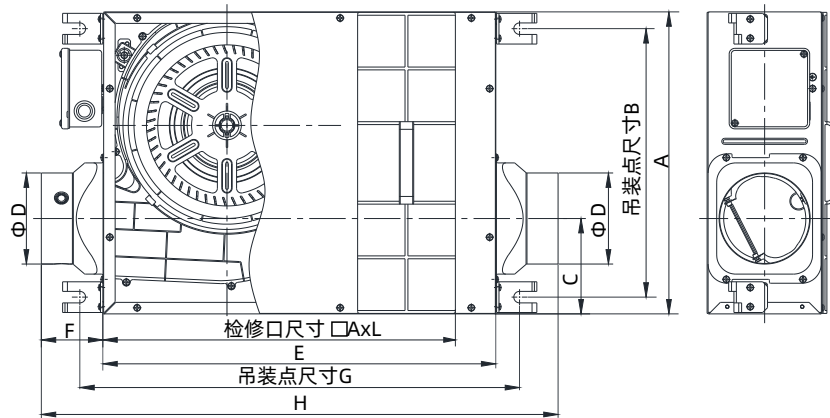

(图一)

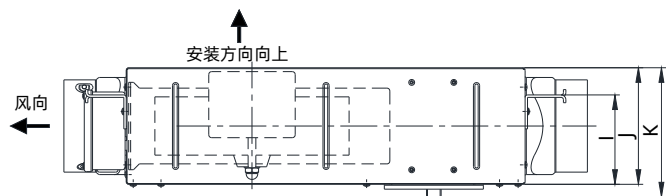

(图二)

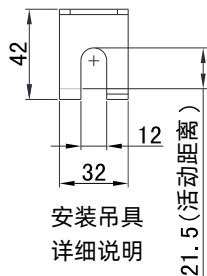

下图示所属机型: DGT25-56H/DGT25-66H/DGT25-76H

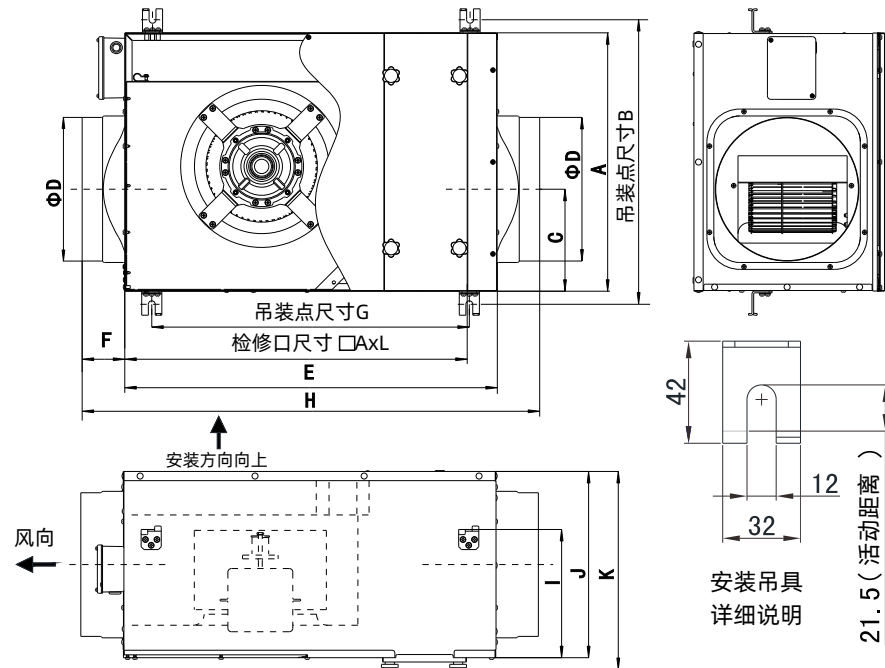

单位Units:mm

型号	A	B	C	D	E	F	G	H	I	J	K	接管直径∅	止回阀
DGT10-24H DGT10-24H-Y	315	280	100	95	410	65	467	540	92	120	133	100	有
DGT15-34H DGT15-34H-Y	315	280	120	148	410	65	467	540	132	170	183	150	有
DGT15-45H DGT15-45H-Y	362	327	126	148	460	65	517	590	107	170	183	150	有
DGT15-55H	445	410	146	148	620	65	666	750	158	220	235	150	有
DGT20-56H	445	410	146	198	620	65	666	750	158	220	235	200	有
DGT20-56J	445	410	146	198	620	65	666	750	158	220	235	200	有
DGT25-56H	450	495	178	248	650	75	553	797	223	325	345	250	无
DGT25-66H	655	700	218	248	771	75	674	919	232	325	345	250	无
DGT25-76H	655	700	218	248	771	75	674	919	232	325	345	250	无

四、电器原理图

N: 共线; La: 高速; Lb: 低速

注意: *单台机器高/低档切换使用;

*禁止将La和Lb并线连接。

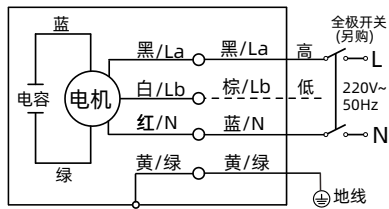

上图示电器原理图使用:

DGT10-24H DGT15-34H
DGT15-55H DGT20-56H
DGT20-56J DGT25-56H

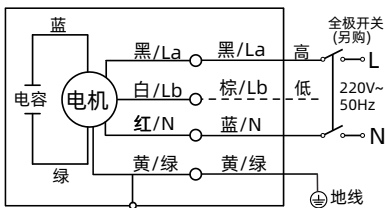

上图示电器原理图使用:

DGT25-66H DGT25-76H

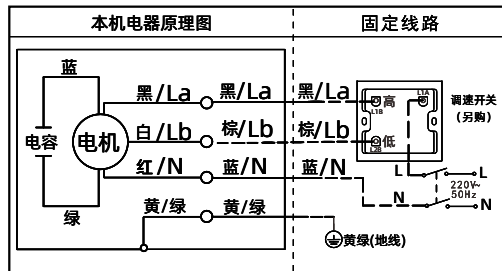

上图示电器原理图适用:

带86*86(三孔)双控双键开关型

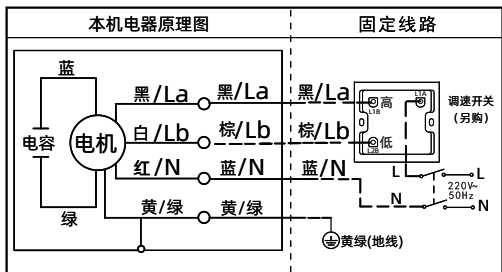

上图示电器原理图适用:

带86*86(三孔)双控双键开关型

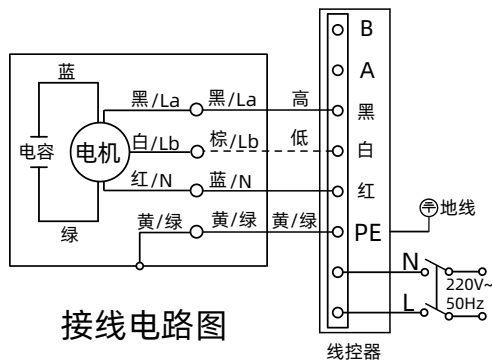

接线电路图

上图示电器原理图适用线控型: DGT10-24H-Y/DGT15-34H-Y/DGT15-45H-Y

接线指引说明:

- L: 220V电源火线
- N: 220V电源零线
- 红: 电机公共红线
- 白: 电机低档白线
- 黑: 电机高档黑线
- PE: 地线黄绿线
- A: 485通信A通信电缆
- B: 485通信B通信电缆

五、技术参数

- A: DGT10-24H(-Y)低档 B: DGT10-24H(-Y)高档
- C: DGT15-34H(-Y)低档 D: DGT15-34H(-Y)高档
- E: DGT15-45H(-Y)低档 F: DGT15-45H(-Y)高档
- G: DGT15-55H低档 H: DGT15-55H高档
- I: DGT20-56H低档 J: DGT20-56H高档
- K: DGT20-56J低档 L: DGT20-56J高档
- M: DGT25-56H低档 N: DGT25-56H高档
- O: DGT25-66H低档 P: DGT25-66H高档
- Q: DGT25-76H低档 X: DGT25-76H高档

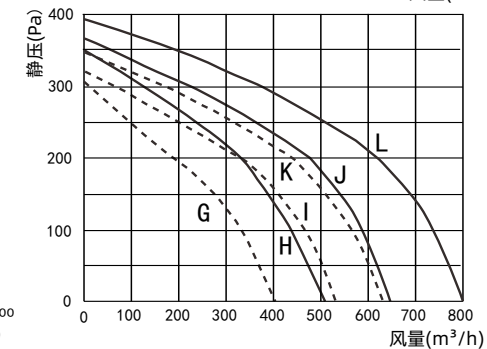
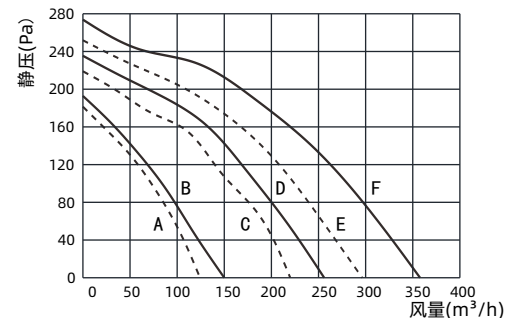
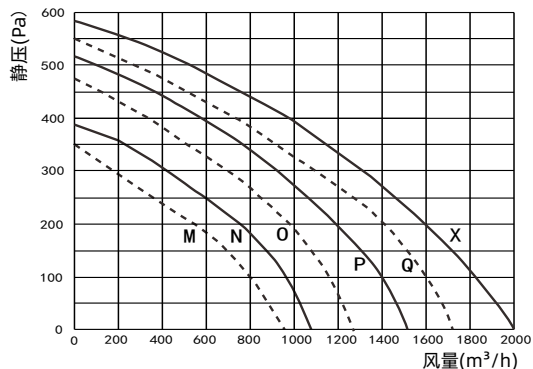

型号	额定电压/频率	档位	额定功率 [W]	静压 [Pa]	风量 [m³/h]	噪音 [dB(A)]	净重 [kg]	毛重 [kg]
DGT10-24H DGT10-24H-Y	220V ~ /50Hz	高	40	190	150	24	5.5	6.3
		低	30	180	120	21		
DGT15-34H DGT15-34H-Y		高	60	235	250	31	6.3	7.2
		低	51	225	210	25		
DGT15-45H DGT15-45H-Y		高	93	270	350	34	9	10
		低	72	255	285	28		
DGT15-55H		高	160	350	500	39	18	20
		低	110	300	400	37		
DGT20-56H		高	180	365	650	42	18	20
		低	120	310	520	39		
DGT20-56J	高	250	380	800	45	18	20	
	低	180	340	650	40			
DGT25-56H	高	290	385	1000	50	22	25	
	低	240	350	850	47			
DGT25-66H	高	510	500	1500	55	39	43	
	低	375	480	1200	52			
DGT25-76H	高	820	580	2000	59	39	43	
	低	670	550	1750	57			

敬告用户: 1、噪声值为A计权平均声压级, 是本公司测试结果的中心值。2、表中所列噪音值是在本公司噪音室里接上进出风管后测试的数据, 有+3dB,-7dB的公差范围。3、技术参数如有更改, 恕不再另行通知。

六、安装注意事项

- 1、安装必须由有资质的专业人员进行，安装高度不低于2.3米。
- 2、请勿安装在炽热蒸汽、高温、油烟过多或湿气较多和容易被水直接喷洒到的地方。
- 3、请勿安装在多灰尘、粉末、棉絮、木屑等及产生腐蚀性或爆炸性的气体（如蒸汽，油烟，瓦斯气体）的特殊环境场所。
- 4、请勿安装在机械厂、化工厂及研究设施等产生酸、碱、有机溶剂、涂料等有害气体和含有腐蚀性成分气体的场所。
- 5、请勿安装在室外温度明显低于室内的地方（温差为15℃以下）。
- 6、当利用插座供电时，应配接符合国家标准的插头插座，产品的黄/绿双色线与插座的接地极必须可靠接地。
- 7、安装本产品的建筑结构必须固定，当不能确保安装强度时，务必采取加固措施，以确保足够强度。
- 8、悬挂安装机体时要使用规定数量和直径的螺栓，且必须拧紧，安装后，导风管的负荷不可落在机体上。
- 9、禁止使用本产品额定电压以外的电源，安装时，必须在线路中安装过载保护装置。
- 10、两台机器以上，在接通高档或低档状态下，禁止将另一档位并接在一起，否则会导致产品损坏等故障。
- 11、通往室外的管道须保持倾斜，以防漏水或结冰水倒流入风机壳体体内，不要在出风口和进风口附近放置障碍物。
- 12、必须严格按照说明书的要求进行接线和安装。

七、安装方法和要求

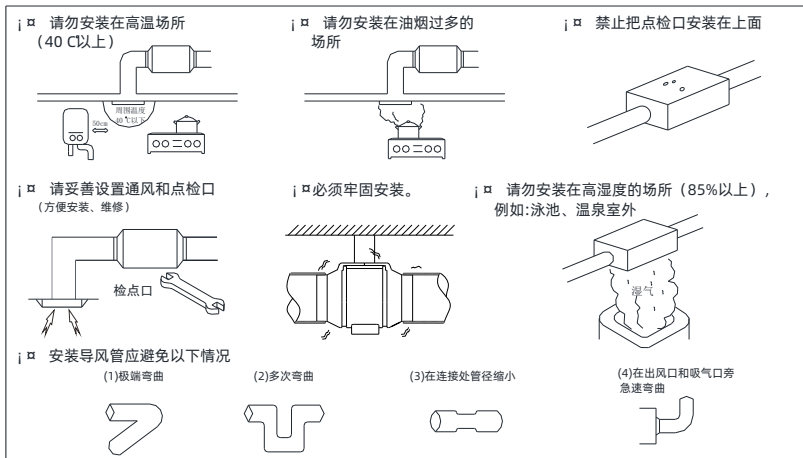

(图三)

a.线控器安装注意事项：线控器98*86只适合单排86底盒,预埋2个单排86底盒间隙6-10mm,保证安装后线控器与其它开关有一定的间隙。

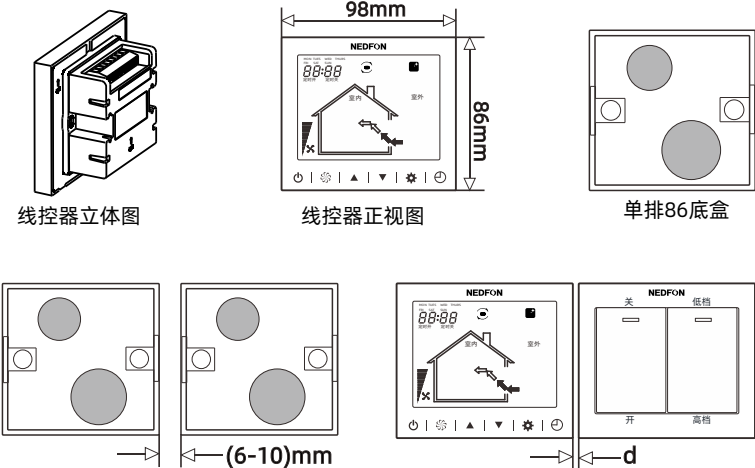

预埋2个单排86底盒间隙6-10mm

保证线控器与其它开关安装后有间隙d

(图四)

b.安装解析

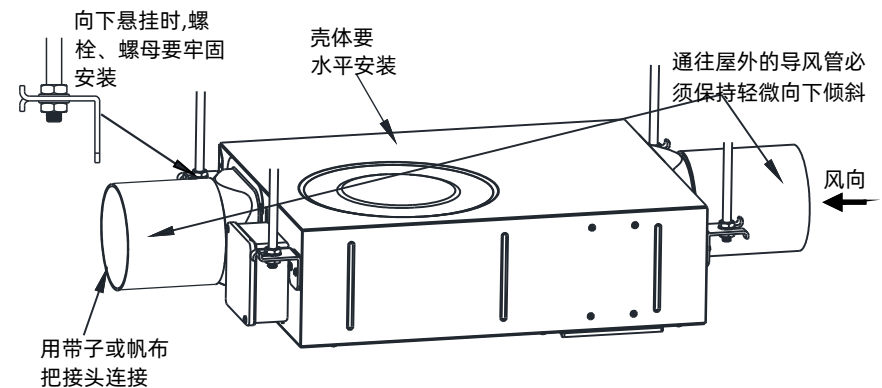

(图五)

八、日常使用和维护

一、维修保养须知

- 1、请定期清洁或更换过滤网组件，以延长其寿命。
- 2、拆下防护外壳前确保已切断电源。
- 3、禁止改动内部接线或改装本产品。
- 4、维护时请戴上手套，产品结构下拉检修方式，清洁或更换过滤网组件时，务必注意灰尘掉到眼睛。
- 5、可用软布沾肥皂水清洗风机，不得用苯、汽油等有机溶剂。
- 6、电气元件不能用水或液体清洗，应用干净毛刷或干布。
- 7、请勿使用任何会损坏表面的研磨工具和溶剂清洁风机。
- 8、请不要把风机的塑料零件放入高于60°C的热水中浸洗。
- 9、电机一般在使用一年后，应在电机前、后轴承处加注润滑油（滚珠轴承电机除外）。
- 10、检修完后，过滤网和过滤网框架必须扣紧。
- 11、电机在运行中如发现故障，应切断电源，请维修人员检查维修。

二、初效过滤网清洗拆卸说明（每三个月应对初效过滤网进行清洗）

1、拆下过滤网支架

- a.用手拿住过滤网框架底部的拉手，用力往下拉,拆下过滤网框架；
- b.用手拿住过滤网框架底部的拉手，另一只手解开两侧的锁扣，下拉拆下过滤网框架；
- c.用手拿着过滤网检修盖板的拉手，另只手扭开梅花螺母，拆开检修盖板，掰开锁片，向下拉出过滤网；

2、拆下初效过滤网

- a.通过按住初效过滤网的弹簧卡扣推手，拆下初效过滤网；

3、清洗初效过滤网

- A)使用吸入端带刷子的吸尘器；
- B)用水清洗，当初效过滤网十分脏时，使用软刷和中性洗涤液清洗；

4、安装初效过滤网

- a.初效过滤网清洗后，将其甩干水分并在阴凉处晾20至30分钟，完全晾干后装回原处，检查初效过滤网的弹簧卡扣与过滤网框架的弹簧卡扣安装孔，初效过滤网卡扣与过滤网框架的卡扣安装孔安装到位；
- b.将过滤网顺着导槽装进机器，瓣合锁片，锁住过滤网，盖上检修盖板，用梅花螺母锁紧

- 5、将过滤网框架装回原处，检查过滤网框架或检修盖板确保锁紧。

三、高效过滤网更换拆卸说明（每年应对高效过滤网进行更换）

- 1、拆下过滤网框架。
- 2、拆下初效过滤网。
- 3、拆下旧的高效过滤网。
- 4、将新的高效过滤网装入过滤网框架或机器里面。
- 5、安装初效过滤网。
- 6、将过滤网框架或过滤网装回原处，检查过滤网框架或检修盖板安装到位。

九、线控器使用说明

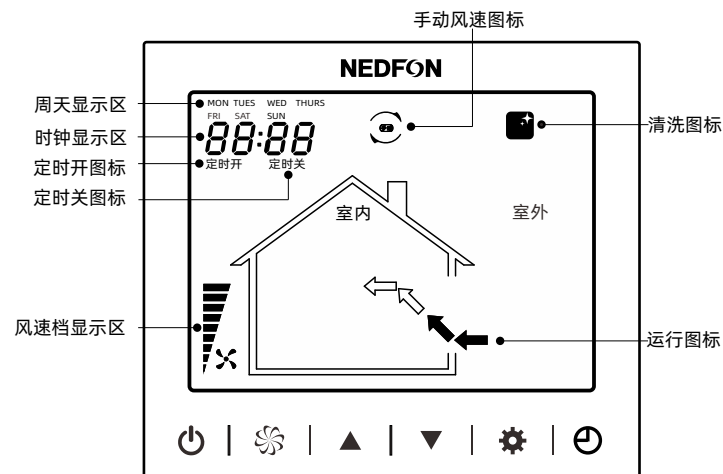

(图十)

线控器尺寸：98*86mm

一、线控器按键操作说明：

- 1、“**⏻**”键：开机/待机键。
- 2、“**🌀**”键：风速切换键。（高/低档，默认为低档）
- 3、“**⚙️**”键：设定键。长按进入定时开、定时关时间值设置，此时短按一下该键切换设定项,无操作10S自动确认并退出。
- 4、“**🕒**”键：时钟键。短按进入时钟、周天设置，此时短按一下该键切换设定项,无操作10S自动确认并退出；长按约3-5S可切换定时开和定时关的关闭状态，在开开、关关、开关、关开之间循环。
- 5、“**▲**”键：上调键。提高风速、参数设置数据递增。
- 6、“**▼**”键：下调键。降低风速、参数设置数据递减。

十、包装附件清单

随超薄除霾新风机产品包装箱有以下附件，开箱后请清点是否齐全，若不齐全，请与我公司售后服务中心或经销商联系。

序号	图样	名称及用途	型号	数量
1		98*86线控器总成 (在包装泡沫内)	DGT10-24H-Y DGT15-34H-Y	1
2		十字槽盘头螺钉 (固定线控器)	DGT15-45H-Y	2
3		说明书（附带保修卡）	12个型号	1

产品中有害物质的名称及含量

部件名称	有害物质					
	铅及其化合物 (Pb)	汞及其化合物 (Hg)	镉及其化合物 (Cd)	六价铬及其化合物 (Cr (VI))	多溴联苯 (PBB)	多溴二苯醚 (PBDE)
电子元器件	X	○	X	○	○	○
五金件	X	○	○	○	○	○
塑胶件	○	○	○	○	○	○
印刷品	○	○	○	○	○	○
电机	X	○	○	X	○	○
控制器类	○	○	X	○	○	○
电源线组件	X	○	○	○	○	○

本表格依据SJ/T 11364的规定编制

○：表示该有害物质在该部件所有均质材料中的含量均在GB/T 26572规定的限量要求以下。

X：表示该有害物质至少在该部件的某一均质材料中的含量超出GB/T 26572规定的限量要求。

注：上述表单明细里的部件请以实际产品为准。

十二、保证书

- 1、如在正常使用情况下，因制造原因造成故障可以无偿更换。
- 2、如自行拆卸、改造、维修而造成故障，本公司不予保修。
- 3、保修期间，可凭经销商发票，凭发票日期，本公司负责保修。

十三、特此声明

- 1、若本产品日后有任何技术变更，恕不另行通知。
- 2、产品外观、颜色如有改动，以实物为准。
- 3、如果电源软线损坏，为了避免危险，必须由制造商、其维修部或类似部门的专业人员来更换。
- 4、特殊人群（如儿童、老年人、残疾人等）应在对其负有安全责任人员的监护下使用产品。
- 5、儿童应该被监护，以保证他们不玩耍本产品。
- 6、本说明书可通过本公司官网获得。